

系列叠加阀 装配螺栓

螺栓的选定要领

叠加双动型阀、叠加阀块组的装配螺栓应根据其叠加高度(1h)加以选定。
因叠加双动型阀、叠加阀块组的厚度总值统一为30mm,只要叠加级数相同,既可使用同一规格的螺栓。
但是,只有压力开关(MPS-01※-※※-10)为35mm。

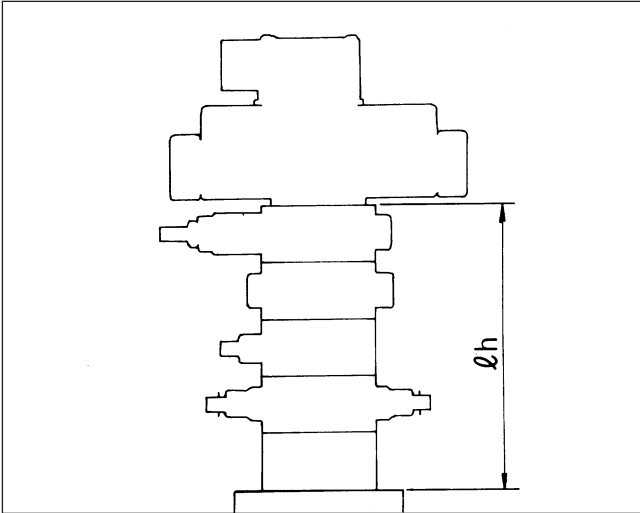

内六角螺栓

叠加级数	叠加尺寸 ℓh(mm)	装配螺栓型号	内六角螺栓
0	0	HB0100	M5×45
1	30	HB0101	M5×75
2	60	HB0102	M5×105
3	90	HB0103	M5×135
4	120	HB0104	M5×165
5	150	HB0105	M5×195

注)○上述型号皆为一式4个螺栓。

- 叠加级数为0时,只有电磁操作阀(无叠加双动型阀的叠加)。
- 叠加压力开关时,必须比上述螺栓长5mm(另行采购)。

内六角螺栓

6~8N·m{60~80kgf·cm}

调节手柄型 外形尺寸图

